

SM82 系列开关型自动电池充电器



产品性能简介

SM82 是一种高效率、高性能开关型充电器。它具有非常平稳的输出(波动<1%), 充电快速而准确, 使电池的寿命和可靠性达到最佳状态。这种充电器的设计非常适用于连续充电和应急备用电池。所以适合于密封型和通风型电池, 例如: 镍镉 (Nicc) 电池, 密封型和通风型铅酸电池 (VRLA), 以及 PLANTE 电池。

本产品的主要优点在于: 散热量低、设计轻便 (重量仅有, 具有输出反相、短路和过流保护, 以及可以使用标准轨道 (DIN RAIL) 安装在面板上。开关型的优点在于, 充电器给出恒定的输出电流直至充电曲线的转弯处 (13V 对于 12V 铅酸性电池), 然后下降到浮充电压。这将给出最佳充电时间, 以确保电池电压维持在预先标定的水平。在此期间充电器提供的附加负载电流可以达到最大标定值。

增强充电选择:

增强方式的作用是提供更大的输出电压。有两个端子来设置增强电压。可以通过时间继电器或开关使增强电压工作。

充电故障保护选择:

作为标准, 我们提供充电故障自动诊断电路和输出保护。当充电故障发生时, 不带电的继电器端将会切断电连接。

- 高负荷浮充:
输出 5A (12V), 3A 或 5A (24V)
- 全自动稳压充电调节
- 轻巧的标准轨道安装设计
- 具有增强充电方式可供选择
- 输出反相、短路和过流保护

产品主要参数:

电源

输入电源电压:	95-135V AC 195-277V AC
输入电源频率:	47- 400Hz

直流充电输出

输出电流:	3A DC	5A DC
标准电压:	24V DC	12V DC
浮充/增强电压:	见反面表格	
线路稳定率:	< 1%	
负载稳定率:	< 1%	
输出波动:	< 1%	

其他

工作温度:	-10 °C 到 +55 °C
外形尺寸 (长 x 宽 x 高):	133x135x75mm
重量:	750g
EMC 证书:	EN58801-2/EN50082-2

保修: 本产品有一年保修期, 包括材料和人工。具体细节根据要求而定。

联系我们: Computronic Controls Ltd.

地址: 41-46 Railway Terrace, Nechells, Birmingham, B7 5NG, U. K.

电话: +44 121 327 8500

电传: +44 121 327 8501

E-mail: sales@computroniccontrols.com

网页: www.computroniccontrols.com

中文联系: 联系人: 吉莉

手机: 0044 7973270275

E-mail: jl6892@yahoo.co.uk

电连接图:

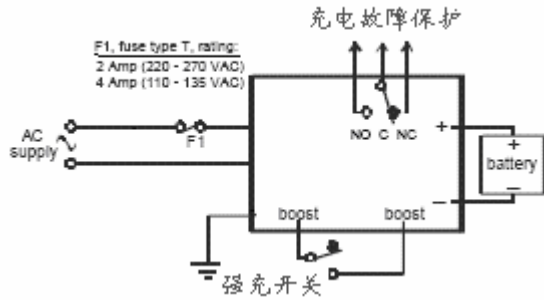

电压, 电流设定:

电池种类		浮充电压 (VDC)	强充电压 (VDC)
12V	Lead Acid (6 cells)	13.6	14.1
	Ni-Cd (10 cells)	14.1	16.0
24V	Lead Acid (12 Cells)	27.2	28.2
	Ni-Cd (18 Cells)	25.38	28.8
	Ni-Cd (20 Cells)	28.2	32.0

注意: 1) 电池输出应与底座隔绝。
2) 底座必须与低阻抗地线连接。

*以上这是厂家的标准设置。如果需要, 我们可以给出特殊设置。

外形尺寸:

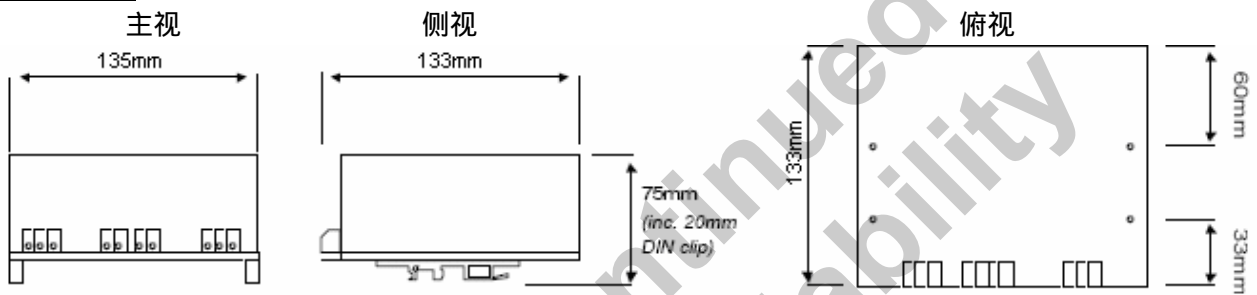

如何订货:

订货时, 请填以下表格:

PRODUCT	输出电压				输出电流			
	12	24	36	48	5	3	2	1.25
SM82125	•				•			
SM82245		•			•			
SM82243			•			•		
SM82362				•			•	
SM82481.25					•			•

CODE	输入电压	
	95-135VAC	195-277VAC
E	•	
F		•

	电池类型			
	Lead Acid	10 Cell Ni Cad	18 Cell Ni Cad	20 Cell Ni Cad
LA	•			
10		•		
18			•	
20				•

	选项			
	充电故障	手动续充	刀型连接器	保护罩
CF	•			
MB		•		
S			•	
PC				•

产品	规定输出电压	电池类型	任选项目	任选项目	任选项目	任选项目
SM82125	F	LA	CF	PC		

例如:

SM82125 F LA CF PC

以上的订货码表明您所要的产品是: 195-277VAC 输入电压, 12v@5A DC 具有电路故障保护功能, 用于通气型铅酸电池充电器。